



TGAT

Think

Success

รวมแนวข้อสอบล่าสุด

TGAT

(ครบเต็มชุด) TGAT 1 | TGAT 2 | TGAT 3

ฉบับปรับปรุง

มั่นใจเต็ม 100

เหมาะสำหรับนักเรียนระดับชั้น ม.ปลาย (ม.4-5-6) ทุกระดับชั้น ทุกสายการเรียน
เตรียมความพร้อมสู่สนามสอบ TGAT อย่างมั่นใจ ด้วยแบบทดสอบเสมือนจริง

ครบทุกส่วน

แนวข้อสอบ TGAT 1 (การสื่อสารภาษาอังกฤษ) / TGAT 2 (การคิดอย่างมีเหตุผล) /
TGAT 3 (สมรรถนะการทำงาน) จำลองข้อสอบจริงให้ฝึกฝนเต็มรูปแบบ

อัปเดตแนวข้อสอบล่าสุด

เสริมแนวข้อสอบปีล่าสุด และแนวข้อสอบจาก Exam Blueprint
เตรียมพร้อมรับมือกับการทำข้อสอบได้ในทุกสถานการณ์

เฉลยละเอียดและเข้มข้น

แนะเทคนิคและแนวทางในการทำข้อสอบ ลดเวลาและเสริมความมั่นใจ
เพื่อช่วยวางกลยุทธ์และเพิ่มโอกาสทำคะแนนสูงสุด

แนวข้อสอบ

4 ชุด

ชุดละ

200 ข้อ



ข้อสอบ TGAT



ข้อสอบ TGAT ชุดที่ 1

Part 1 - TGAT 1 (91) การสื่อสารภาษาอังกฤษ	2
Section 1 : Speaking Skill.....	2
Section 2 : Reading Skill	7
Part 2 - TGAT 2 (92) การคิดอย่างมีเหตุผล	14
ส่วนที่ 1 - ความสามารถทางภาษา.....	14
ส่วนที่ 2 - ความสามารถทางการคำนวณ.....	19
Part 3 - TGAT 3 (93) สมรรถนะการทำงาน.....	37
ส่วนที่ 1 - การสร้างคุณค่าและนวัตกรรม.....	37
ส่วนที่ 2 - การแก้ไขปัญหาที่ซับซ้อน.....	42
ส่วนที่ 3 - การบริหารจัดการอารมณ์	46
ส่วนที่ 4 - การเป็นพลเมืองที่มีส่วนร่วมของสังคม.....	50

ข้อสอบ TGAT ชุดที่ 2

Part 1 - TGAT 1 (91) การสื่อสารภาษาอังกฤษ	54
Section 1 : Speaking Skill.....	54
Section 2 : Reading Skill	61
Part 2 - TGAT 2 (92) การคิดอย่างมีเหตุผล	68
ส่วนที่ 1 - ความสามารถทางภาษา.....	68
ส่วนที่ 2 - ความสามารถทางการคำนวณ.....	71

Part 3 - TGAT 3 (93) สมรรถนะการทำงาน.....	88
ส่วนที่ 1 - การสร้างคุณค่าและนวัตกรรม.....	88
ส่วนที่ 2 - การแก้ไขปัญหาที่ซับซ้อน.....	92
ส่วนที่ 3 - การบริหารจัดการอารมณ์.....	97
ส่วนที่ 4 - การเป็นพลเมืองที่มีส่วนร่วมของสังคม.....	100

ข้อสอบ TGAT ชุดที่ 3

Part 1 - TGAT 1 (91) การสื่อสารภาษาอังกฤษ.....	104
Section 1 : Speaking Skill.....	104
Section 2 : Reading Skill.....	110
Part 2 - TGAT 2 (92) การคิดอย่างมีเหตุผล.....	118
ส่วนที่ 1 - ความสามารถทางภาษา.....	118
ส่วนที่ 2 - ความสามารถทางการคำนวณ.....	121
Part 3 - TGAT 3 (93) สมรรถนะการทำงาน.....	138
ส่วนที่ 1 - การสร้างคุณค่าและนวัตกรรม.....	138
ส่วนที่ 2 - การแก้ไขปัญหาที่ซับซ้อน.....	142
ส่วนที่ 3 - การบริหารจัดการอารมณ์.....	147
ส่วนที่ 4 - การเป็นพลเมืองที่มีส่วนร่วมของสังคม.....	150

ข้อสอบ TGAT ชุดที่ 4

Part 1 - TGAT 1 (91) การสื่อสารภาษาอังกฤษ.....	154
Section 1 : Speaking Skill.....	154
Section 2 : Reading Skill.....	160
Part 2 - TGAT 2 (92) การคิดอย่างมีเหตุผล.....	167
ส่วนที่ 1 - ความสามารถทางภาษา.....	167
ส่วนที่ 2 - ความสามารถทางการคำนวณ.....	170



Part 3 - TGAT 3 (93) สมรรถนะการทำงาน.....	188
ส่วนที่ 1 - การสร้างคุณค่าและนวัตกรรม.....	188
ส่วนที่ 2 - การแก้ไขปัญหาที่ซับซ้อน.....	192
ส่วนที่ 3 - การบริหารจัดการอารมณ์.....	196
ส่วนที่ 4 - การเป็นพลเมืองที่มีส่วนร่วมของสังคม.....	200

เฉลยข้อสอบ TGAT



เฉลยข้อสอบ TGAT ชุดที่ 1

Part 1 - TGAT 1 (91) การสื่อสารภาษาอังกฤษ.....	204
ส่วนที่ 1 : ทักษะการพูด.....	204
ส่วนที่ 2 : ทักษะการอ่าน.....	209
Part 2 - TGAT 2 (92) การคิดอย่างมีเหตุผล.....	218
ส่วนที่ 1 - ความสามารถทางภาษา.....	218
ส่วนที่ 2 - ความสามารถทางการคำนวณ.....	221
Part 3 - TGAT 3 (93) สมรรถนะการทำงาน.....	239
ส่วนที่ 1 - การสร้างคุณค่าและนวัตกรรม.....	239
ส่วนที่ 2 - การแก้ไขปัญหาที่ซับซ้อน.....	245
ส่วนที่ 3 - การบริหารจัดการอารมณ์.....	251
ส่วนที่ 4 - การเป็นพลเมืองที่มีส่วนร่วมของสังคม.....	256

เฉลยข้อสอบ TGAT ชุดที่ 2

Part 1 - TGAT 1 (91) การสื่อสารภาษาอังกฤษ.....	261
ส่วนที่ 1 : ทักษะการพูด.....	261
ส่วนที่ 2 : ทักษะการอ่าน.....	266

Part 2 - TGAT 2 (92) การคิดอย่างมีเหตุผล	276
ส่วนที่ 1 - ความสามารถทางภาษา.....	276
ส่วนที่ 2 - ความสามารถทางการคำนวณ.....	279
Part 3 - TGAT 3 (93) สมรรถนะการทำงาน.....	296
ส่วนที่ 1 - การสร้างคุณค่าและนวัตกรรม.....	296
ส่วนที่ 2 - การแก้ไขปัญหาที่ซับซ้อน.....	300
ส่วนที่ 3 - การบริหารจัดการอารมณ์	306
ส่วนที่ 4 - การเป็นพลเมืองที่มีส่วนร่วมของสังคม.....	309

เฉลยข้อสอบ TGAT ชุดที่ 3

Part 1 - TGAT 1 (91) การสื่อสารภาษาอังกฤษ.....	314
ส่วนที่ 1 : ทักษะการพูด	314
ส่วนที่ 2 : ทักษะการอ่าน	319
Part 2 - TGAT 2 (92) การคิดอย่างมีเหตุผล	329
ส่วนที่ 1 - ความสามารถทางภาษา.....	329
ส่วนที่ 2 - ความสามารถทางการคำนวณ.....	332
Part 3 - TGAT 3 (93) สมรรถนะการทำงาน.....	350
ส่วนที่ 1 - การสร้างคุณค่าและนวัตกรรม.....	350
ส่วนที่ 2 - การแก้ไขปัญหาที่ซับซ้อน.....	354
ส่วนที่ 3 - การบริหารจัดการอารมณ์	361
ส่วนที่ 4 - การเป็นพลเมืองที่มีส่วนร่วมของสังคม.....	364

เฉลยข้อสอบ TGAT ชุดที่ 4

Part 1 - TGAT 1 (91) การสื่อสารภาษาอังกฤษ.....	368
ส่วนที่ 1 : ทักษะการพูด	368
ส่วนที่ 2 : ทักษะการอ่าน	373



Part 2 - TGAT 2 (92) การคิดอย่างมีเหตุผล	383
ส่วนที่ 1 - ความสามารถทางภาษา.....	383
ส่วนที่ 2 - ความสามารถทางการคำนวณ.....	386
Part 3 - TGAT 3 (93) สมรรถนะการทำงาน.....	404
ส่วนที่ 1 - การสร้างคุณค่าและนวัตกรรม.....	404
ส่วนที่ 2 - การแก้ไขปัญหาที่ซับซ้อน.....	408
ส่วนที่ 3 - การบริหารจัดการอารมณ์	414
ส่วนที่ 4 - การเป็นพลเมืองที่มีส่วนร่วมของสังคม.....	417

ตัวอย่างหนังสือ



ข้อสอบ TGAT

ชุดที่ 1

Part 1 - TGAT 1 (91) การสื่อสารภาษาอังกฤษ

Section 1 : Speaking Skill

Part 1 : Question and response (Items 1-10)

1. Q : What are you up to?

R : _____

- | | |
|---------------------------------|--|
| 1. I went to the cinema. | 2. You are the student. |
| 3. I go up to the second floor. | 4. Not much, just doing some homework. |

2. Q : Is there any food or drink that you couldn't live without?

R : _____

- | | |
|--------------------|-------------------------------------|
| 1. Yes, I have. | 2. I could drink some orange juice. |
| 3. Mac and cheese. | 4. Nothing much to eat. |

3. Q : What are you allergic to?

R : _____

- | | |
|---------------------------|----------------------------|
| 1. I love peanut butter. | 2. Fruit and vegetable. |
| 3. It could never happen. | 4. I'm allergic to pollen. |

4. Q : Do you know anyone who is a mechanic?

R : _____

- | | |
|-----------------|---------------------------------------|
| 1. Yes, I am. | 2. Oh, my cousin works as a mechanic. |
| 3. there he is. | 4. I'm working in the garage. |

5. Q : How often do you exercise?

R : _____

- | | |
|--|---|
| 1. Nevertheless. | 2. I work for 2-3 hours a day. |
| 3. I'm practicing martial arts almost every day. | 4. Teacher gave us some exercise today. |

จงใช้สถานการณ์ต่อไปนี้เพื่อตอบคำถามข้อ 146-150

เรื่อง “Work life balance”

มาร์คเป็นเจ้าของบริษัทที่เกี่ยวกับการออกแบบที่พักอาศัย ซึ่งธุรกิจของมาร์คเติบโตเป็นอย่างมาก เพราะได้นักออกแบบในทีมที่เก่ง มีความสามารถ ทำให้ธุรกิจเติบโตอย่างก้าวกระโดดจนมีพนักงานในทีมมากขึ้น ทำให้มาร์คดูแลได้ไม่ทั่วถึง มาร์คจึงประกาศรับสมัครตำแหน่งหัวหน้าทีมนักออกแบบ เพื่อเข้ามาช่วยกำกับดูแลการออกแบบของบริษัทจากการคัดเลือกทั้งหมด มาร์คจึงได้ติดต่อและทาบทามคุณเมย์มาเป็นหัวหน้าทีม เพราะคุณเมย์เป็นคนที่เก่งและมีความสามารถมาก เป็นที่รู้จักและยอมรับของทุกคนในวงการออกแบบของโลก นอกจากนี้คุณเมย์ยังเคยมีประสบการณ์บริหารทีมออกแบบให้กับบริษัทชื่อดังในต่างประเทศมากมาย เมื่อเวลาผ่านไป 1 ปี คุณเมย์และลูกทีมก็ประสบความสำเร็จเป็นอย่างมาก และทำรายได้ให้บริษัทเติบโตเกิน 100% แต่ในช่วงเวลาเดียวกันมาร์คก็ได้รับรายงานจากฝ่ายบุคคลว่ามีพนักงานหลายคนไม่มีความสุขกับการทำงานในบริษัทอย่างมาก ตั้งแต่คุณเมย์เข้ามาบริหารทีมออกแบบ จึงทำให้คนเก่ง ๆ ในทีมคิดอยากลาออกไปหลายคน แต่มาร์คก็เข้าไปช่วยพูดคุยกับพนักงานเหล่านั้น และเสนอเงินเดือนและโบนัสเพิ่มให้ จึงทำให้พนักงานอยู่ทำงานต่อกับบริษัท

146. สถานการณ์ในข้อใด ที่ไม่ใช่ปัจจัยที่ทำให้เกิดปัญหาพนักงานไม่มีความสุขกับการทำงานในบริษัทของมาร์ค ตั้งแต่คุณเมย์ย้ายเข้ามาคุมทีมออกแบบ

1. คุณเมย์ทำงานแบบมีออซีฟ ลูกค้าต้องมาก่อนจึงส่งงานลูกน้องทั้งในเวลางานและนอกเวลางาน
2. บริษัทอื่น ๆ ในด้านการออกแบบให้ฐานเงินเดือนและโบนัสที่มากกว่าบริษัทมาร์ค
3. บริษัทเติบโตขึ้นอย่างมากทำให้พนักงานทำงานหนักขึ้น
4. บริษัทของมาร์คอนุญาตให้ลูกน้องสามารถทำงานที่บ้านได้โดยไม่ต้องเข้าบริษัท

147. มาร์คในฐานะเจ้าของบริษัท จะเข้าใจปัญหานี้ต้องรู้ปัจจัยใดเพิ่มเติม

- A : ภาระงานของพนักงานแต่ละคน
B : การคาดการณ์การเติบโตของบริษัทในอนาคต
C : ความคิดเห็นของพนักงานต่อการบริหารงานของคุณเมย์
D : จำนวนอุปกรณ์และสถานที่พักผ่อนให้กับพนักงาน

1. A-B
2. A-C
3. A-B-C
4. A-B-C-D

148. มาร์คพบว่าตั้งแต่คุณเมย์เข้ามาบริหารงานทีมออกแบบ พนักงานทุกคนทำงานหนักและทำงานล่วงเวลาเสมอ มาร์คในฐานะเจ้าของบริษัทควรแก้ปัญหาอย่างไร

1. ขอความร่วมมือจากคุณเมย์ให้ทำงานแค่วันเวลาเท่านั้น นอกเวลางานพนักงานควรได้พักผ่อน
2. รับสมัครพนักงานเพิ่มเพื่อให้ภาระงานลดลง
3. เรียกประชุมเพื่อรับฟังปัญหาของทีมออกแบบทุกคน เพื่อหาแนวทางแก้ไขปัญหาร่วมกัน
4. ให้โบนัสและเงินเดือนพนักงานเพิ่มขึ้นตามความเติบโตของบริษัท



1

2

3

4

ส่วนที่ 2 - การแก้ไขปัญหาที่ซับซ้อน

คำชี้แจงข้อ 156-170 ให้นักเรียนเลือกตอบตัวเลือกที่ถูกต้องในแต่ละเหตุการณ์ให้เหมาะสม

จงใช้สถานการณ์ต่อไปนี้เพื่อตอบคำถามข้อ 156-159

เรื่อง “พี่น้องท้องเดียวกัน”

จ๊อบใจเป็นพี่น้องกัน โดยจ๊อบเป็นพี่สาวคนโตที่เป็นเด็กเรียนเก่ง นิสัยดี มีน้ำใจ มีมารยาทดี เป็นที่รักใคร่ทั้งพ่อแม่ คุณครู และเพื่อน ส่วนจ๊อบเป็นน้องชายคนเล็ก เป็นเด็กเรียนไม่เก่ง แต่มีนิสัยดีเหมือนพี่สาว วันหนึ่งจ๊อบขอแม่ซื้อแท็บเล็ตใหม่ แต่พ่อแม่ไม่ยอมซื้อให้เพราะกลัวว่าจ๊อบจะเอาไปเล่นเกม และไม่สนใจการเรียน แต่ในเวลาเดียวกันนั้น จ๊อบสอบติดมหาวิทยาลัย คุณพ่อและคุณแม่ซื้อแท็บเล็ตใหม่ให้เป็นของขวัญในการสอบติดมหาวิทยาลัย ทำให้จ๊อบไม่พอใจ จึงเกิดการทะเลาะกันกับพ่อแม่อย่างรุนแรง และต่อว่าพ่อกับแม่ไปว่า “ทำไมพ่อกับแม่ถึงรักลูกไม่เท่ากัน” หลังจากนั้นจ๊อบก็ไม่คุยกับพ่อแม่อีก ทำให้จ๊อบไม่สบายใจเป็นอย่างมาก

156. จากสถานการณ์ดังกล่าว หากจ๊อบต้องแก้ไขปัญหาดังกล่าวควรทราบข้อใดเพิ่มเติม (เลือกได้หลายข้อ)

1. ความจำเป็นของแท็บเล็ตที่จ๊อบต้องนำไปใช้
2. เหตุผลที่พ่อแม่ไม่ยอมซื้อแท็บเล็ตให้จ๊อบ
3. รุ่นและราคาของแท็บเล็ตที่จ๊อบอยากได้
4. เกมที่จ๊อบเล่นเป็นประจำ

157. หลังจากสถานการณ์ดังกล่าวเกิดขึ้น ทำให้จ๊อบและพ่อแม่ไม่พูดคุยกัน ส่งผลให้บรรยากาศตึงเครียด ถ้านักเรียนเป็นจ๊อบจะทำอย่างไรกับเหตุการณ์ต่อไปนี้เป็นอันดับแรก

1. ขอร้องให้พ่อกับแม่ซื้อแท็บเล็ตให้จ๊อบโดยจ๊อบเอาเงินเก็บช่วยออกด้วย
2. ให้จ๊อบไปขอโทษพ่อแม่
3. พูดคุยกับจ๊อบถึงปัญหาที่เกิดขึ้น และถามหาสาเหตุที่จ๊อบอยากได้แท็บเล็ต
4. พูดคุยกับพ่อแม่ถึงปัญหาที่เกิดขึ้น และถามหาสาเหตุที่พ่อแม่ไม่ยอมซื้อแท็บเล็ตให้จ๊อบ

158. หลังจากจ๊อบถามหาสาเหตุที่อยากได้แท็บเล็ตจากใจแล้ว พบว่าสาเหตุที่จ๊อบต้องการซื้อแท็บเล็ตเพราะต้องการนำไปเรียนออนไลน์ทั้งที่โรงเรียนและที่เรียนพิเศษ หากคุณในฐานะจิตกรควรแก้ไขปัญหาดังกล่าวอย่างไร

1. เอาเงินเก็บทั้งหมดที่มีรวมกับเงินเก็บของจ๊อบซื้อแท็บเล็ตโดยไม่ต้องรบกวนพ่อแม่
2. ยกแท็บเล็ตใหม่ของตัวเองให้กับจ๊อบนำไปเรียนออนไลน์
3. เข้าไปคุยกับคุณพ่อและคุณแม่แทนจ๊อบถึงเหตุผลที่จ๊อบอยากได้แท็บเล็ตใหม่
4. ชวนจ๊อบเข้าไปปรับความเข้าใจ และบอกถึงเหตุผลที่อยากได้แท็บเล็ตกับคุณพ่อคุณแม่พร้อมกัน

159. จากสถานการณ์ดังกล่าว ในการแก้ไขปัญหามาตรังการจ๊อบควรทำตามข้อใด (เลือกได้หลายข้อ)

1. ให้จ๊อบสัญญากับพ่อแม่ว่าจะตั้งใจเรียนและไม่เล่นเกมในเวลาเรียน
2. ยกแท็บเล็ตของตัวเองให้จ๊อบ
3. ให้จ๊อบปรับความเข้าใจกับพ่อแม่ และขอโทษคุณพ่อและคุณแม่
4. ตั้งเป้าหมายผลการเรียนให้จ๊อบในเทอมหน้า เพื่อวัดผลลัพธ์ของการใช้แท็บเล็ตของจ๊อบ

Part 2 - TGAT 2 (92) การคิดอย่างมีเหตุผล

ส่วนที่ 1 - ความสามารถทางภาษา

คำชี้แจงให้อ่านบทร้อยกรองต่อไปนี้แล้วตอบคำถามข้อ 61–63

“คนจะงามงามน้ำใจใบบ่หน้า คนจะสวยสวยจรรยาไ้ตาหวาน
คนจะแก้แก้ความรู้ใ้ช้อยู่นาน คนจะรวยรวยศีลทานไ้บ้านโต”

61. คำประพันธ์นี้มุ่งเน้นในเรื่องใด

1. ความดี
2. ความสวย
3. ความงาม
4. ความฉลาด
5. ความเป็นผู้ใหญ่

62. คำประพันธ์ข้างต้นยกย่องบุคคลที่มีคุณสมบัติแบบใดมากที่สุด

1. จีชู มีหน้าตาสวยงามและมีฐานะร่ำรวย
2. จองกุก มีความรู้ความสามารถและมีน้ำใจ
3. แทยอน มีฐานะร่ำรวยและประกอบคุณงามความดี
4. เจนี่ มีความรู้ความสามารถและมีฐานะร่ำรวย
5. มินจี มีหน้าตาสวยงามและมีคุณธรรม

63. คำประพันธ์ข้างต้นใช้วิธีจูงใจผู้อ่านด้วยวิธีใด

1. อธิบาย
2. บรรยาย
3. ให้เหตุผล
4. เปรียบเทียบ
5. ยกตัวอย่าง

คำชี้แจง ใช้ข้อความต่อไปนี้ตอบคำถามข้อ 64–65

- 1) “ครูครับ ครูบอกชื่อศิลปินผิดหรือเปล่าครับ”
- 2) “ครูครับ ศิลปินคนนั้นคือ เจโฮป หรือเปล่าครับ”
- 3) “ครูครับ ศิลปินคนนั้นคือ แจชยอน ไ้หรือเปล่าครับ”
- 4) “ครูครับ ครูช่วยบอกชื่อศิลปินอีกที่ได้ไหมครับ”
- 5) “ครูครับ ครูสอนผิดอีกแล้ว”

64. คำกล่าวของนักเรียนข้อใดสามารถเติมลงในช่องว่างในข้อความต่อไปนี้ได้อย่างเหมาะสม

ครู : “นักเรียนรู้จักศิลปินวง BTS ที่มีความสามารถในการแร็ป ชื่อแจชยอนไหม”
นักเรียน : “.....”
ครู : “อ้อ ไ้ จริงของเธอ ครูบอกผิดเอง ขอบใจมากนะ”

1. ข้อ 1)
2. ข้อ 2)
3. ข้อ 3)
4. ข้อ 4)
5. ข้อ 5)

คำชี้แจงข้อ 96-100 การวัดความสามารถในการคิดคำนวณแก้โจทย์ปัญหา โดยอาศัยพื้นฐานความเข้าใจในความ
คิดรวบยอด หลักการทางคณิตศาสตร์ หรืออาศัยข้อมูลต่าง ๆ

96. ข้อใดเป็นสมบัติการแจกแจง

1. $(a + b) - c = (a - c) + (b - c)$
2. $(a + b)c = ac + bc$
3. $(a - b) + c = (a + c) - (b + c)$
4. $(a + b) + c = a + (b + c)$
5. $(a - b)c = (a - c)(b - c)$

97. นายปองต้องการนำน้ำตาลทรายชนิดราคา กิโลกรัมละ 12 บาท จำนวน 5 กิโลกรัม นำมาผสมกับน้ำตาลทราย
ราคา กิโลกรัมละ 10 บาท จำนวน 8 กิโลกรัม จะต้องขายน้ำตาลผสม กิโลกรัมละเท่าไร จึงจะได้กำไร 12%

1. 11.56
2. 12.07
3. 13.26
4. 22.23
5. 24.63

98. อาของฉันทัด پایขายตู้เย็นไว้ 160 บาท ถ้าขายได้ตามที่ پایคิดเอาไว้จะได้กำไร 60% แต่ถ้ามีคนมาซื้อด้วยเงินสด
จะลดราคาให้ 5% อาของฉันทัดจะได้กำไรจากการขายสินค้าด้วยเงินสดเป็นกี่เปอร์เซ็นต์

1. 12%
2. 25%
3. 36%
4. 48%
5. 52%

99. ติด پایราคาสินค้าชนิดหนึ่งโดยคิดเอากำไร 20% แต่เมื่อถึงเวลาจริงผู้ขายลดให้ผู้ซื้อ 20% เมื่อลูกค้ามาซื้อด้วย
เงินสด ข้อใดกล่าวถูกต้อง

1. ขาดทุน 1%
2. กำไร 4%
3. ขาดทุน 4%
4. เท่าทุน
5. ยังไม่สามารถสรุปได้

100. สนามรูปครึ่งวงกลม มีเส้นผ่านศูนย์กลางยาว 6 เมตร จะมีความยาวรอบสนามกี่เมตร

1. $3(\pi + 1)$
2. $3\left(\pi + \frac{1}{2}\right)$
3. $3(\pi + 2)$
4. $3\left(\frac{\pi}{3} + 2\right)$
5. $3\left(\frac{\pi}{2} + 2\right)$

102.

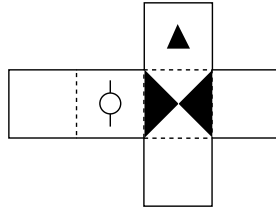

1. 2. 3. 4. 5.

103.

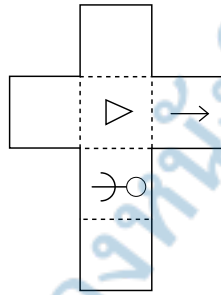

1. 2. 3. 4. 5.

104.

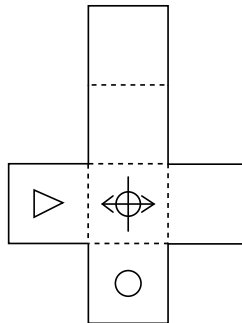

1. 2. 3. 4. 5.



1

2

3

4

114. ตอบ ๕

แนวคิด

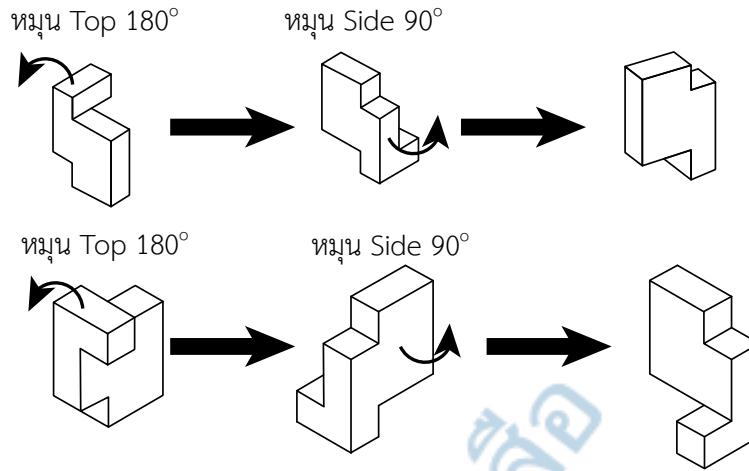

115. ตอบ ๕

แนวคิด

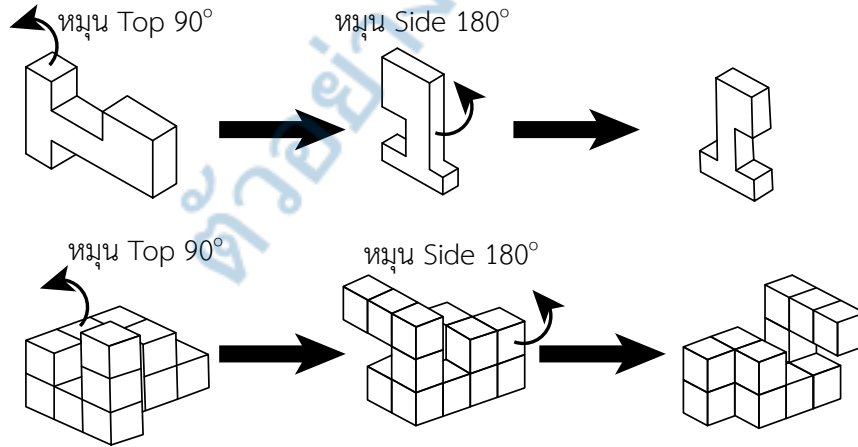

166. หากโชกุนเลือกที่จะทำโปรเจกต์นี้ต่อ คุณในฐานะอาจารย์ที่ปรึกษาโครงการงานของโชกุนควรทำอย่างไร
1. ช่วยเหลือและผลักดันโปรเจกต์ของโชกุนเต็มที่จนกว่าจะชนะรางวัลระดับประเทศ (1) > สนับสนุนและสอดคล้องกับเป้าหมายในฐานะอาจารย์ที่ปรึกษาโครงการงาน
 2. หาข้อมูลช่องทางการเข้าศึกษาคณะแพทยศาสตร์นอกเหนือจากช่องทางปกติ (0.5)
 3. จัดทีมอาจารย์ในแต่ละวิชาที่ใช้สอบเข้าแพทย์มาช่วยดูแล และติวให้กับโชกุนเพื่อต้องใช้ในการสอบ (0.75)
 4. เสนอให้โชกุนลองมองคณะอื่นที่สามารถเข้าเรียนได้ง่ายกว่าคณะแพทยศาสตร์ (0.25)

167. คุณในฐานะอาจารย์ จะใช้ปัจจัยอะไรในการประเมินผลการแก้ปัญหาทั้งหมดที่เกิดขึ้น (เลือกได้หลายข้อ)

การผันในแต่ละตัวเลือก				หมายเหตุ
① (0.25)	② (0.25)	③ (0.25)	④ (0.25)	หากคำตอบแตกต่างจากนี้ หักคะแนนจากที่ผัน ผิดจากนี้ข้อละ 0.25 คะแนน

ในฐานะอาจารย์ ปัจจัยในการประเมินผลการแก้ปัญหานี้ ได้แก่

2. ผลการสอบเข้าคณะแพทยศาสตร์รอบส่งผลงานของโชกุน
3. ผลการสอบของโชกุนว่าสามารถเข้าศึกษาต่อคณะแพทยศาสตร์ได้หรือไม่

ตอบคำถามข้อ 168-170 เรื่อง “ครอบครัวหรืออนาคต”

168. หากคุณเป็นนิสิตซึ่งเป็นหัวหน้าโครงการ คุณควรใช้ปัจจัยใดในการแก้ปัญหา (เลือกได้หลายข้อ)

ปัญหา : หน้อยจำเป็นต้องทำงานหลังเลิกเรียนเพื่อช่วยเหลือทางบ้าน ทำให้ไม่มีเวลาทำโครงการกลุ่มได้ดีเท่าที่ควร
เงื่อนไข : โครงการกลุ่มสำคัญมากสำหรับทุกคน เพราะสามารถใช้ในการสอบเข้ามหาวิทยาลัยได้

การผันในแต่ละตัวเลือก				หมายเหตุ
① (0.25)	② (0.25)	③ (0.25)	④ (0.25)	หากคำตอบแตกต่างจากนี้ หักคะแนนจากที่ผัน ผิดจากนี้ข้อละ 0.25 คะแนน

ปัจจัยที่ควรนำมาพิจารณาเพื่อแก้ปัญหา ได้แก่

1. ภาระงานของเพื่อนทุกคนในโครงการ > เพื่อทราบหน้าที่ความรับผิดชอบของแต่ละคนในกลุ่ม
2. กำหนดการส่งงาน > เพื่อทราบระยะเวลาที่ใช้ในการทำโครงการ
4. ช่วงเวลาชีวิตประจำวันทั้งหมดของหน้อย > เพื่อทราบระยะเวลาว่างของหน้อยเพื่อจัดสรรงานในกลุ่ม